

Always here to help you

Register your product and get support at
www.philips.com/welcome

SCF870

Question?
Contact
Philips



Korisničkopriručnik

PHILIPS
AVENT

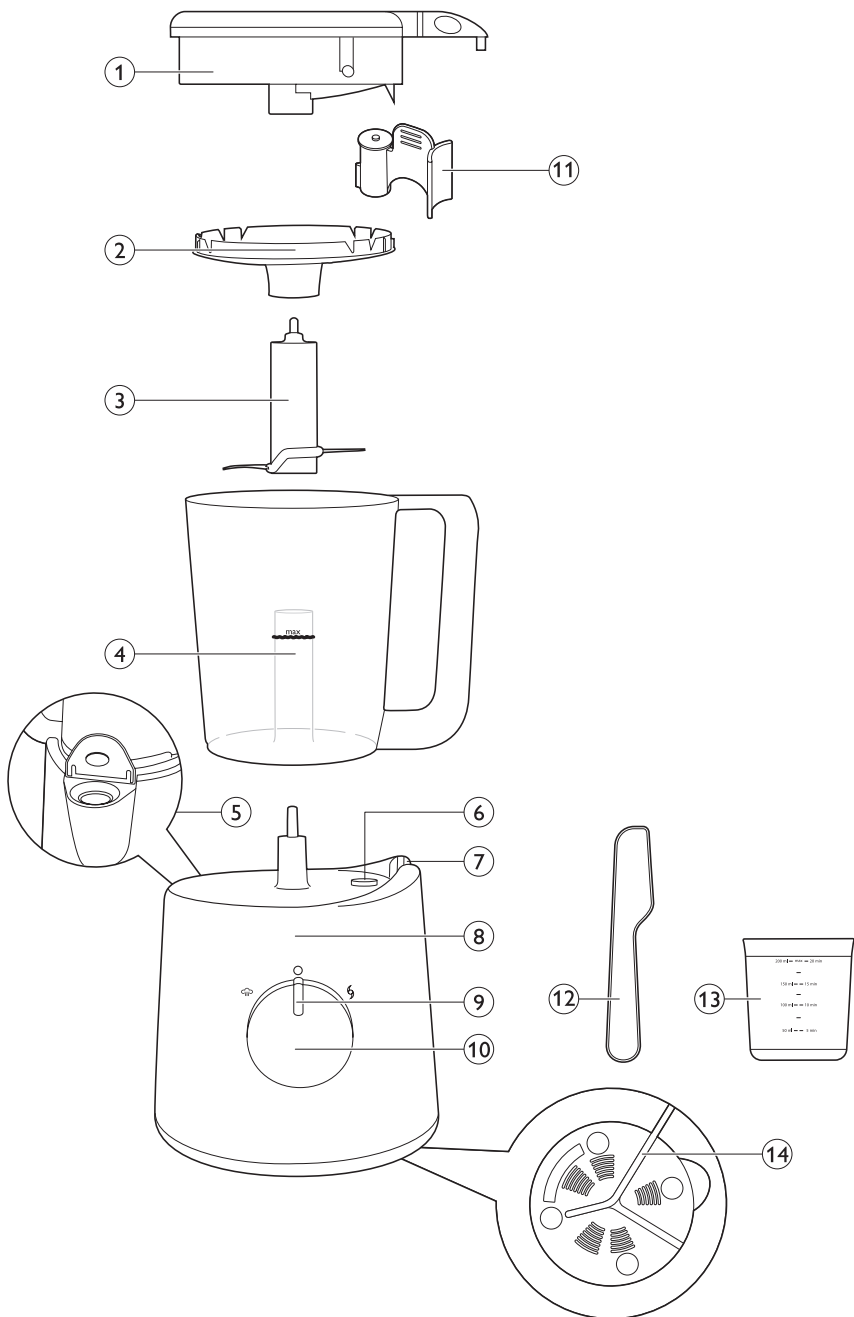

Uvod

Čestitamo na kupnji i dobro došli u Philips AVENT! Kako biste u potpunosti iskoristili podršku koju nudi tvrtka Philips AVENT, registrirajte svoj proizvod na www.philips.com/welcome.

Ovaj kombinirani aparat za kuhanje na pari i miješalica posebno je pogodan za pripremanje malih količina hrane za bebu. Kombinirani aparat za kuhanje na pari i miješalica pomaže svim roditeljima u pripremi svježih obroka za bebe zahvaljujući jednostavnoj funkciji kuhanja na pari i miješanja kombiniranoj u jednom aparatu.

Opći opis (Sl. 1)

- 1 Poklopac s otvorom za paru
- 2 Sito
- 3 Jedinica s rezačima
- 4 Vrč s držačem jedinice s rezačima
- 5 Otvor za punjenje na spremniku za vodu
- 6 Izlaz za paru na jedinici motora
- 7 Područje za zaključavanje drške
- 8 Jedinica motora
- 9 Indikator kuhanja na pari
- 10 Regulator
- 11 Ventil
- 12 Lopatica
- 13 Mjerna šalica
- 14 Podnožje aparata s kabelom za napajanje

Važno

Prije uporabe aparata pažljivo pročitajte ovaj korisnički priručnik i spremite ga za buduće potrebe.

Opasnost

- Jedinicu motora nikada nemojte uranjati u vodu ili neku drugu tekućinu i nemojte je ispirati pod vodom.

Upozorenje

- Prije ukopčavanja aparata provjerite odgovara li mrežni napon naveden na aparatu naponu lokalne mreže.
- Aparat nemojte upotrebljavati ako su utikač, kabel za napajanje ili sam aparat oštećeni.
- Ako se kabel za napajanje ošteti, mora ga zamijeniti tvrtka Philips, ovlašteni Philips servisni centar ili neka druga kvalificirana osoba kako bi se izbjegle potencijalno opasne situacije.
- Ovaj aparat nije namijenjen osobama (uključujući djecu) sa smanjenim fizičkim ili mentalnim sposobnostima niti osobama koje nemaju dovoljno iskustva i znanja, osim ako im je osoba odgovorna za njihovu sigurnost dala dopuštenje ili ih uputila u uporabu aparata.
- Malu djecu potrebno je nadzirati kako se ne bi igrala aparatom.
- Aparat držite izvan dohvata djece.

- Nemojte dodirivati rezače, posebno kada je aparat uključen u napajanje. Rezači su vrlo oštri.
- Ako se rezači zaglave, isključite aparat iz napajanja prije uklanjanja sastojaka koji blokiraju rezače.
- Aparat se jako zagrijava tijekom kuhanja na pari pa se možete opeći ako ga dodirnete. Vrč podižite isključivo držeći ga za dršku.
- Pazite na vruću paru koja izlazi iz vrča prilikom kuhanja na pari ili uklanjanja poklopca.
- Pazite na vruću paru koja izlazi iz otvora za punjenje spremnika za vodu prilikom otvaranja poklopca.
- Kada proces kuhanja na pari završi, vruća para i dalje neko vrijeme izlazi iz izlaza za paru na jedinici motora i otvora za paru na poklopcu vrča. Pazite kada podižete vrč s jedinice motora.
- Ako se aparat ne koristi na pravilan način, vrela para može izaći iz otvora za punjenje. Informacije o izbjegavanju ili rješavanju ovog problema potražite u poglavlju Rješavanje problema.
- Aparat nikad ne smije raditi bez nadzora.
- Nemojte rastavljati jedinicu motora radi održavanja ili čišćenja. Odnosite je na popravak u ovlaštenu Philips servisni centar.

Oprez

- Nikada nemojte koristiti dodatke ili dijelove drugih proizvođača ili proizvođača koje tvrtka Philips nije izričito preporučila. Ako koristite takve dodatke ili dijelove, vaše jamstvo prestaje vrijediti.
- Aparat nemojte stavljati na štednjak ili kuhalo koje radi ili je još uvijek vruće niti u njegovu blizinu.
- Aparat obavezno isključite iz napajanja prije sastavljanja ili rastavljanja nekog od dijelova te prije čišćenja.
- Prije čišćenja uvijek isključite aparat iz napajanja i ostavite ga da se ohladi.
- Vrč ili neki drugi dio aparata nikada ne koristite u mikrovalnoj pećnici jer metalni dijelovi drške vrča i jedinica s rezačima nisu za to predviđeni.
- Vrč ili neki drugi dio aparata nikada ne sterilizirajte u sterilizatoru ili mikrovalnoj pećnici jer metalni dijelovi drške vrča i jedinica s rezačima nisu za to predviđeni.
- Ovaj aparat namijenjen je isključivo uporabi u kućanstvu. Ako se koristi nepravilno ili se koristi u profesionalne ili poluprofesionalne svrhe te na način koji nije u skladu s uputama za uporabu, jamstvo prestaje vrijediti, a tvrtka Philips se odriče bilo kakve odgovornosti za prouzročenu štetu.
- Aparat stavite na stabilnu, vodoravnu i ravnu površinu. Oko aparata treba biti dovoljno slobodnog prostora kako bi se spriječila oštećenja ormarića ili drugih predmeta, jer aparat tijekom korištenja ispušta vruću paru.

- Nemojte koristiti aparat ako je pao na pod ili ima bilo kakvo oštećenje. Odnosite ga na popravak u ovlaštenu Philips servis.
- Funkciju pare nikada nemojte koristiti bez vode.
- Pazite da spremnik za vodu ne napunite previše (najviše 200 ml). Nemojte premašiti oznaku maksimalne razine naznačenu na mjernoj posudi.
- Kada sastojke kuhate na pari, pazite da vrč previše ne napunite. Pazite da gornji rub zelene jedinice s rezačima ne bude prekriven hranom (Sl. 2).
- Kada miješate tekućine, nemojte premašiti oznaku maksimalne razine naznačene na vrču (450 ml).
- Aparat nemojte podizati i premještati dok radi.
- Nemojte umetati nikakve predmete u otvor za punjenje ili izlaz za paru.
- Spremnik za vodu nikada nemojte nadopunjavati tijekom kuhanja na pari jer iz aparata mogu izaći vruća voda i para.
- Obavezno provjerite je li se poklopac ohladio nakon kuhanja na pari prije no što ga otvorite kako biste dodali još sastojaka za miješanje u slučaju da je to potrebno.
- Kako biste izbjegli opasne situacije, aparat nikada nemojte spajati na prekidač kojim upravlja mjerač vremena ili sustav daljinskog upravljanja.
- Prije hranjenja bebe uvijek provjerite temperaturu hrane na dlanu.
- Uvijek provjerite gustoću hrane za bebu. Pazite da u hrani ne bude velikih komada.
- Kada proces kuhanja na pari završi (najviše 20 minuta), dječju hranu nemojte ponovno kuhati na pari ili podgrijavati.
- Za vađenje hrane iz vrča koristite isključivo isporučenu lopaticu.
- Redovitim uklanjanjem kamenca sprječava se oštećenje aparata.
- Razina buke: $L_c = 89$ dB (A).

Sigurnosni sustav

Aparat ima ugrađen sigurnosni sustav. Aparat radi samo ako sve dijelove pravilno spojite na jedinicu motora. Ako se svi dijelovi pravilno spoje, ugrađeni sigurnosni mehanizam će se otključati. Aparat je opremljen i zaštitom od pregrijavanja. Do pregrijavanja može doći ako je vrijeme između dva kuhanja na pari prekratko, ako se funkcija miješanja predugo koristi ili ako u vrču ima previše sastojaka. Ako zaštita od pregrijavanja isključi aparat tijekom korištenja, postavite regulator na 0 i ostavite uređaj da se hladi nekoliko minuta. Nakon toga aparat možete ponovno koristiti.

Elektromagnetska polja (EMF)

Ovaj aparat tvrtke Philips sukladan je svim primjenjivim standardima i propisima koji se tiču izloženosti elektromagnetskim poljima.

Prije prve uporabe

- 1 Uklonite svu ambalažu s aparata.
- 2 Očistite sve dijelove osim jedinice motora (pogledajte poglavlje "Čišćenje i održavanje").

Uporaba

Prije hranjenja bebe uvijek provjerite temperaturu hrane na dlanu.

Poklopac se nakon kuhanja na pari mora ohladiti prije otvaranja i dodavanja sastojaka kod miješanja, ako je to potrebno. Nemojte premašivati maksimalnu razinu naznačenu na vrču.

Ispraznite spremnik s vodom prije ponovnog punjenja i novog kuhanja na pari.

Gornji rub zelene jedinice s rezačima ne smije biti prekriven hranom kada počnete s kuhanjem na pari.

Prilikom miješanja tekućina nemojte premašiti maksimalnu razinu naznačenu na vrču (450 ml).

Ovaj aparat namijenjen je kuhanju na pari svježih krutih sastojaka te njihovog miješanja kako bi se dobila dječja hrana. Neke primjere potražite u knjižici s receptima. Sastojke obično najprije skuhate na pari, a zatim ih izmiješate. Međutim, aparat možete koristiti i samo za kuhanje na pari ili miješanje. Kada aparat koristite samo za miješanje, preskočite dijelove odjeljka "Punjenje spremnika za vodu" i "Kuhanje na pari" i slijedite samo upute u odjeljku "Miješanje". Nemojte kuhati na pari već miješanu hranu. Nemojte više put kuhati na pari isti niz sastojaka dulje od 20 minuta.

Aparat NIJE namijenjen:

- odmrzavanju hrane
- kuhanju na pari smrznute hrane
- kuhanju na pari već pomiješane hrane
- kuhanju na pari istih sastojaka više od 20 minuta
- kuhanju riže i tjestenine
- miješanju sastojaka pa potom kuhanju na pari
- zagrijavanju tekućina, npr. juhe ili vode
- održavanju hrane toplom nekoliko sati
- podgrijavanju hrane

Punjenje spremnika za vodu

- 1 Mjernu posudu napunite vodom do odgovarajuće razine (Sl. 3).

Na mjernoj posudi prikazani su mililitri i odgovarajuće vrijeme kuhanja na pari u minutama.

Preporučene količine za uključene recepte potražite u zasebnoj knjižici s receptima.

Napomena: Nemojte premašivati maksimalnu razinu naznačenu na mjernoj posudi (200 ml) kako ne biste previše napunili spremnik za vodu.

Napomena: Savjetujemo da ne koristite mineralnu vodu jer minerali u takvoj vodi uzrokuju nakupljanje kamenca unutar spremnika za vodu.

- 2 Izlijte vodu kroz otvor za punjenje i zatvorite poklopac (Sl. 4).

Napomena: U spremnik za vodu stavljajte samo vodu.

Kuhanje na pari

Ako se određeno povrće i voće kratko kuha na pari, savršeno je za bebe koje počinju jesti krutu hranu. Kuhanje na pari najzdraviji je način pripreme hrane jer ona tako zadržava mnogo vitamina i drugih zdravih sastojaka.

Napomena: Recepte i vrijeme kuhanja za te recepte možete pronaći u zasebnoj knjižici s receptima. Napominjemo kako recepti ovise o starosti djeteta.

Napomena: Nemojte na pari kuhati smrznute sastojke jer aparat ne može ugrijati smrznutu hranu na temperaturu potrebnu za kuhanje na pari. Uvijek odmrznite smrznute krute sastojke prije kuhanja na pari u aparatu. Otrсите višak vode sa odmrznutih sastojaka prije nego što ih stavite u vrč.

1 Postavite jedinicu s rezačima na držač jedinice s rezačima u vrču (Sl. 5).

2 Krute sastojke izrežite na male dijelove (kocke do 2-3 cm) prije nego što ih stavite u vrč.

Napomena: Nemojte obrađivati veću količinu krutih sastojaka u isto vrijeme. Umjesto toga, sastojke podijelite na manje količine.

3 Stavite sastojke u posudu. (Sl. 6)

Napomena: Nemojte premašivati gornji rub zelene jedinice s rezačima.

Napomena: Nemojte stavljati vodu ili neku drugu tekućinu u vrč za kuhanje na pari kako biste izbjegli oštećivanje aparata.

4 Stavite ventil na poklopac (Sl. 7).

Napomena: Pazite da ventil bude dobro fiksiran.

5 Stavite sito u poklopac vrča ("klik") (Sl. 8).

6 Stavite poklopac na vrh i okrenite ga u smjeru kazaljke na satu kako biste ga pričvrstili. Mali izbočeni dijelovi na poklopcu trebaju uleći u proreze na vrču. Provjerite je li veći izbočeni dio točno iznad drške vrča (Sl. 9).

7 Vrč stavite naopako na jedinicu motora, tj. tako da poklopac bude dolje. Pazite da drška bude na desnoj strani i da bude ispravno pričvršćena (Sl. 10).

Napomena: Aparat neće početi s kuhanjem na pari ako vrč i drška nisu u ispravnom položaju.

8 Okrenite regulator u položaj za kuhanje na pari.

● Indikator kuhanja na pari svijetli narančasto naznačujući da aparat proizvodi paru (Sl. 11).

Vruća para ili vruća voda mogu vam opeći prste. Nemojte dodirivati i nikada nemojte dopustiti da djeca dodiruju vruće dijelove i paru jer to može uzrokovati opekline (Sl. 12).

● Vrijeme kuhanja na pari ovisi o količini vode koju ste stavili u spremnik za vodu.

Pogledajte tablicu u poglavlju "Sastojci i vrijeme kuhanja na pari" i knjižicu s receptima.

● Kada kuhanje na pari završi, aparat će početi zujati, a indikator kuhanja na pari će se isključiti.

9 Postavite regulator u položaj za isključivanje. Pričekajte 2 minute dok para ne prestane izlaziti iz izlaza za paru kako biste izbjegli opekline uzrokovane vrućom parom. (Sl. 13)

Napomena: Ako želite na pari kuhati još jednu seriju sastojaka, ostavite aparat da se hladi 10 minuta prije nego što ponovno počnete s kuhanjem.

10 Ako želite nastaviti s miješanjem kuhane hrane, slijedite upute u odjeljku "Miješanje nakon kuhanja na pari" u daljnjem tekstu.

11 U normalnim uvjetima voda ne ostaje u spremniku za vodu nakon kuhanja na pari. Međutim, u nekim situacijama (npr. u slučaju nakupljenog kamenca u spremniku za vodu, prekida procesa kuhanja na pari ili neispravnog korištenja aparata), može ostati vode u spremniku za vodu. U tom slučaju potpuno ispraznite spremnik za vodu nakon korištenja kako biste spriječili razvoj bakterija. Upute za uklanjanje kamenca iz spremnika za vodu potražite u poglavlju "Čišćenje i održavanje".

Miješanje nakon kuhanja na pari

1 Uхватite dršku vrča i podignite vrč s jedinice motora. Okrenite vrč i protresite ga kako bi hrana pala na rezače (Sl. 14).

Dodirujte samo dršku vrča. Poklopac, podnožje i vanjska površina vrča su vrući (Sl. 15).

2 Ako je potrebno, skinite poklopac i dodajte dodatne sastojke za miješanje (npr. vodu ili ulje).

Prije otvaranja i dodavanja sastojaka (nemojte premašivati maksimalnu razinu) ili uklanjanja preostale vode iz spremnika za vodu uvijek pričekajte da se poklopac ohladi nakon kuhanja na pari.

Kada stavite tekućine u vrč, nemojte ga stavljati u položaj za kuhanje na pari.

3 Vrč postavite na jedinicu motora u uspravnom položaju, tj. tako da poklopac bude okrenut prema gore. Pazite da drška bude na desnoj strani i da se nalazi između dvije izbočine na području za zaključavanje (Sl. 16).

4 Okrenite regulator u položaj za miješanje. Ostavite regulator u tom položaju dok se hrana ne izmiješa (Sl. 17).

Nemojte koristiti aparat za miješanje duže od 30 sekundi odjednom. Ako niste završili miješanje nakon 30 sekundi, isključite aparat i pričekajte nekoliko sekundi prije no što nastavite. Ako aparat postane vruć, ostavite ga da se hladi nekoliko minuta prije no što nastavite.

Napomena: Ako se sastojci zalijepe za stjenku vrča, isključite aparat i odlijepite ih lopaticom ili dodajte malo tekućine.

Napomena: Prije posluživanja provjerite je li izmiješana hrana za bebu odgovarajuće gustoće (npr. nema grudica).

Napomena: Ako je hrana za bebu još uvijek previše gusta, dodajte tekućinu (npr. vode) dok hrana ne postane meka i glatka.

5 Kada završite miješanje, jednostavno otpustite regulator. (Sl. 18)

► Regulator se automatski vraća u položaj za isključivanje.

6 Izvadite izmiješanu hranu iz posude. Ako je potrebno, koristite lopaticu.

Provjerite odgovara li temperatura hrane vašoj bebi.

7 Iskopčajte aparat.

8 U normalnim uvjetima voda ne ostaje u spremniku za vodu nakon kuhanja na pari. Međutim, u nekim situacijama (npr. u slučaju nakupljenog kamenca u spremniku za vodu, prekida procesa kuhanja na pari ili neispravnog korištenja aparata), može ostati vode u spremniku za vodu. U tom slučaju potpuno ispraznite spremnik za vodu nakon korištenja kako biste spriječili razvoj bakterija. Upute za uklanjanje kamenca iz spremnika za vodu potražite u poglavlju "Čišćenje i održavanje".

Miješanje bez prethodnog kuhanja na pari

Aparat je namijenjen:

- pasiranju na pari kuhanih i kuhanih sastojaka za hranu za bebu
- miješanje tekućina i voća za pića za bebu

Aparat nije namijenjen sjeckanju tvrdih sastojaka poput kockica leda i šećera.

Kada stavite tekućine u vrč, nemojte ga stavljati u položaj za kuhanje na pari.

Napomena: Prilikom miješanja tekućina pazite da ne napunite vrč iznad maksimalne razine naznačene na vrču.

Napomena: Nemojte kuhati na pari dječju hranu koju ste prethodno miješali.

1 Postavite jedinicu s rezačima na držač jedinice s rezačima u vrču (Sl. 5).

2 Krute sastojke izrežite na male dijelove (kocke do 2-3 cm) prije nego što ih stavite u vrč.

Savjet: Nemojte obrađivati veću količinu krutih sastojaka u isto vrijeme. Umjesto toga, sastojke podijelite na manje količine.

3 Stavite sastojke u posudu. (Sl. 6)

Napomena: Nemojte premašivati gornji rub zelene jedinice s rezačima.

4 Stavite ventil na poklopac (Sl. 7).

Napomena: Pazite da ventil bude dobro fiksiran.

5 Stavite sito u poklopac vrča ("klik") (Sl. 8).

6 Stavite poklopac na vrh i okrenite ga u smjeru kazaljke na satu kako biste ga pričvrstili. Mali izbočeni dijelovi na poklopcu trebaju uleći u proreze na vrču. Provjerite je li veći izbočeni dio točno iznad drške vrča. (Sl. 9)

7 Vrč postavite na jedinicu motora u uspravnom položaju, tj. tako da poklopac bude okrenut prema gore. Pazite da drška bude na desnoj strani i da se nalazi između dvije izbočine na području za zaključavanje (Sl. 16).

8 Okrenite regulator u položaj za miješanje. Držite regulator u tom položaju koliko je potrebno, ali ne duže od 30 sekundi (Sl. 17).

Napomena: Ako se sastojci zalijepe za stjenke vrča, isključite aparat i zalijepljene sastojke ostružite lopaticom ili dodajte malo tekućine. Nemojte premašivati maksimalnu razinu naznačenu na vrču.

Napomena: Prije posluživanja provjerite je li izmiješana hrana za bebu odgovarajuće gustoće (npr. nema grudica).

Napomena: Ako je dječja hrana i dalje prekruta, dodajte malo tekućine (npr. vode) dok hrana nije mekana i dobro usitnjena. Nemojte premašivati maksimalnu razinu naznačenu na vrču.

Napomena: Nemojte kuhati na pari dječju hranu koju ste prethodno miješali.

Nemojte koristiti aparat za miješanje duže od 30 sekundi odjednom. Ako niste završili miješanje nakon 30 sekundi, isključite aparat i pričekajte nekoliko sekundi prije nego što nastavite. Ako se jedinica motora zagrije, ostavite je da se hladi nekoliko minuta prije nego što nastavite.

9 Kada završite miješanje, jednostavno otpustite regulator. (Sl. 18)

Regulator se automatski vraća u položaj za isključivanje.

10 Izvadite izmiješanu hranu iz posude. Ako je potrebno, koristite lopaticu.

Provjerite odgovara li temperatura hrane vašoj bebi.

11 Iskopčajte aparat.

Sastojci i vrijeme kuhanja na pari

Vrsta hrane	Namirnica	Približno vrijeme kuhanja na pari*
Voće	Jabuka	5 min
	Naranče	10 min
	Breskva	10 min
	Kruška	5 min
	Ananas	15 min
	Šljiva	10 min
Povrće	Šparoge	10 min
	Brokula	20 min
	Mrkva	15 min
	Cvjetača	15 min
	Celer	15 min
	Tikvica	15 min
	Komorač	15 min
	Mahune	20 min
	Poriluk	15 min
	Luk	15 min
	Grašak	20 min
	Paprika	15 min
	Krumpir	20 min
	Bundeva	15 min
	Špinat	15 min
	Repa	15 min
	Slatki krumpir	15 min
Rajčica	15 min	
Meso	Piletina, govedina, janjetina, svinjetina itd.	20 min
Riba	Losos, list, bakalar, pastrva itd.	15 min

* Sva se hrana mora narezati na male kocke, ne veće od 2-3 cm.

Čišćenje i održavanje

Očistite aparat nakon svake uporabe.

Nikada ne uranjajte jedinicu motora u vodu.

Nikada nemojte stavljati izbjeljivač ili otopine/tablete za kemijsku sterilizaciju u aparat.

Za čišćenje aparata nikada nemojte koristiti spužvice za ribanje, abrazivna sredstva za čišćenje ili agresivne tekućine poput benzina, acetona ili alkohola.

- 1 Iskopčajte aparat i odvojite vrč od jedinice motora (Sl. 19).
- 2 Skinite poklopac s vrča i okrenite ga naopako (Sl. 20).
- 3 Skinite sito i ventil s poklopca. (Sl. 21)
- 4 Ventil operite u vrućoj vodi s malo sredstva za pranje posuđa i isperite ga pod mlazom vode.
- 5 Izvadite jedinicu s rezačima iz vrča (Sl. 22).
- 6 Rezače temeljito operite vodom iz slavine, neposredno nakon korištenja. Svakako isperite unutrašnjost jedinice s rezačima (Sl. 23).

Vrlo pažljivo rukujte jedinicom s rezačima. Bridovi oštrice su vrlo oštri.

Napomena: Ako želite temeljitije očistiti rezače, nakon ispiranja možete ih staviti u stroj za pranje posuđa.

- 7 Dijelove koji su bili u kontaktu s hranom uvijek perite vrućom vodom i sredstvom za pranje posuđa neposredno nakon korištenja.

Napomena: Svi dijelovi osim jedinice motora mogu se prati u stroju za pranje posuđa.

- 8 Ako je potrebno, jedinicu motora očistite vlažnom krpom.
- 9 Provjerite ima li čestica hrane u spremniku za vodu. To možete napraviti tako da pogledate kroz otvor za punjenje i provjerite ima li unutra čestica hrane ili provjerite je li voda neobične boje te tako da pomirišete proizvodi li spremnik za vodu neugodan miris ili miris zagorene hrane. U tom slučaju očistite spremnik za vodu (pogledajte odjeljak "Čišćenje spremnika za vodu" u ovom poglavlju).
- 10 Ostavite poklopac otvora za punjenje otvoren kako biste spriječili razvoj bakterija.

Uklanjanje kamenca iz spremniku za vodu

Ako čestice hrane uđu u spremnik za vodu, mogu se zaglaviti na elementu za grijanje u spremniku za vodu prilikom budućeg kuhanja na pari. Ove čestice se ne mogu ukloniti jednostavnim ispiranjem spremnika za vodu.

Morate i uklanjati kamenac iz aparata svaka četiri tjedna kako biste osigurali 100% učinkovit rad.

Za smanjenje nakupljanja kamenca korisno je koristiti prethodno prokuhanu ili filtriranu vodu.

Za uklanjanje čestica hrane iz spremnika za vodu i uklanjanje kamenca iz aparata slijedite upute za uklanjanje kamenca navedene u nastavku.

- 1 Provjerite je li aparat isključen.
 - 2 Dodajte jednu vrećicu limunske kiseline (10 g) u 200 ml tople vode.
- Napomena: Možete koristiti i otopinu 150 ml vode i 50 ml bijelog octa (8% octene kiseline).*
- 3 Napunite spremnik za vodu otopinom limunske kiseline (ili octa) i vode.
 - 4 Zatvorite poklopac otvora za punjenje.

- 5 Stavite prazni vrč (bez hrane) potpuno sastavljen, s jedinicom s rezačima i poklopcem na jedinici motora, u položaj za kuhanje na pari (tj. s poklopcem okrenutim prema dolje).
- 6 Okrenite regulator u položaj za kuhanje na pari.
 - ▷ Indikator kuhanja na pari svijetli narančasto naznačujući da aparat proizvodi paru.
- 7 Isključite aparat nakon 5-6 minuta i iskopčajte ga.
- 8 Izlijte iskorištenu otopinu limunske kiseline (ili octa) i vode iz spremnika za vodu. (Sl. 24)
- 9 Temeljito nekoliko puta isperite spremnik za vodu i vrč svježom vodom.
- 10 Prije sljedećeg pripremanja hrane u aparatu napunite spremnik s 200 ml vode i ostavite aparat da izvrši jedan cijeli ciklus od 20 minuta kuhanja na pari s praznim vrčem.
- 11 Ostavite poklopac otvora za punjenje otvoren kako biste spriječili razvoj bakterija.

Zaštita okoliša

- Aparat koji se više ne može upotrebljavati nemojte odlagati s uobičajenim otpadom iz kućanstva, nego ga odnesite u predviđeno odlagalište na recikliranje. Time ćete pridonijeti očuvanju okoliša (Sl. 25).

Spremanje

- 1 Prije spremanja aparata ispraznite spremnik za vodu (Sl. 24).
- 2 Provjerite jesu li svi dijelovi čisti i suhi prije spremanja aparata (pogledajte poglavlje "Čišćenje").
- 3 Spremite aparat s rezačima u vrču kako bi se spriječilo oštećenje.
- 4 Nemojte stavljati poklopac na vrč i ostavite poklopac otvora za punjenje otvorenim kako biste izbjegli razvoj bakterija.

Jamstvo i podrška

Ako trebate informacije ili podršku, posjetite www.philips.com/support ili pročitajte zasebni međunarodni jamstveni list.

Tehničke specifikacije

- Napon/snaga: pogledajte pločicu na donjem dijelu aparata.
- Maksimalni kapacitet spremnika: 200 ml.
- Maksimalni kapacitet vrča, tekućine: 450 ml.
- Zaštita: sustav zagrijavanja s kontrolom temperature i sigurnosna brava.

Rješavanje problema

U ovom poglavlju opisani su najčešći problemi s kojima biste se mogli susresti prilikom korištenja aparata. Ako ne možete riješiti problem uz informacije u nastavku, obratite se centru za korisničku podršku u svojoj državi.

Problem	Mogući uzrok	Rješenje
Aparat ne radi.	Aparat ima sigurnosni mehanizam. Ako se dijelovi pravilno ne pričvrste na jedinicu motora, aparat neće raditi.	Pravilno pričvrstite sve dijelove. Pogledajte poglavlje "Korištenje aparata".
Indikator pare se ne uključuje.	Aparat nije priključen na mrežno napajanje. Vrč nije pravilno postavljen na jedinicu motora.	Utikač ukopčajte u zidnu utičnicu. Pravilno stavite vrč na jedinicu motora.
	Pokušavate započeti drugi ciklus kuhanja na pari neposredno nakon završetka prvog.	Isključite aparat i ostavite ga da se hladi nekoliko minuta prije no što počnete drugi ciklus kuhanja na pari.
Sastojci se nisu potpuno zagrijali.	Komadi u vrču su preveliki, u vrču je previše hrane ili hranu niste dovoljno dugo kuhali na pari.	Izrežite hranu na manje komade (2-3 cm), smanjite količinu hrane u vrču ili odaberite duže vrijeme kuhanja na pari (najviše 20 minuta). Pogledajte knjižicu s receptima i/ili tablicu u poglavlju "Sastojci i vrijeme kuhanja na pari" kako biste provjerili jeste li odabrali ispravno vrijeme kuhanja na pari za sastojke koje želite kuhati i recept koji želite pripremiti.
Aparat ne proizvodi paru.	Niste ulili vodu u aparat. Vrč niste stavili na jedinicu motora u pravilnom položaju.	Isključite aparat i ulijte odgovarajuću količinu vode. Stavite vrč na aparat u pravilnom položaju (pogledajte odjeljak "Kuhanje na pari" u poglavlju "Korištenje aparata").
Kuhanje na pari predugo traje ili funkcija pare uopće ne radi.	U spremniku za vodu previše je kamenca.	Uklonite kamenac iz spremnika za vodu. Pogledajte poglavlje "Čišćenje i održavanje", odjeljak "Uklanjanje kamenca".
Para izlazi iz otvora za punjenje.	Poklopac otvora za punjenje nije pravilno zatvoren.	Dobro zatvorite poklopac otvora za punjenje ("klik").
	Izlaz za paru na jedinici motora je začepljen hranom ili kamencem.	Izlaz za paru očistite zašiljenim predmetom te pazite da ne oštetite brtvu i ubuduće pratite upute za uklanjanje kamenca. Pogledajte poglavlje "Čišćenje i održavanje", odjeljak "Uklanjanje kamenca".
	Otvor za paru na poklopcu je začepljen.	Skinite ventil i dobro očistite otvor za paru u poklopcu.

Problem	Mogući uzrok	Rješenje
Indikator kuhanja na pari ponovo se uključuje nakon završetka kuhanja na pari. Nakon određenog vremena ponovo se uključuje zujalica.	Vrč ste slučajno ostavili na postolju duže od 10 minuta bez isključivanja uređaja.	Isključite uređaj najkasnije 10 minuta nakon završetka kuhanja na pari i zatim izmiješajte hranu ili je izvadite iz vrča.
Rezač ili jedinica motora je blokirana.	U vrču je previše hrane.	Isključite aparat i skuhaite manju količinu hrane. Nemojte napuniti vrč iznad gornjeg ruba zelene jedinice s rezačima.
Iz jedinice motora osjeća se neugodan miris prilikom prvih nekoliko uporaba.	To je normalno.	Ako se taj neugodan miris osjeti i nakon nekoliko uporaba, provjerite koristite li točne količine i vrijeme pripremanja. Pogledajte poglavlje "Sastojci i vrijeme kuhanja na pari".
Neugodan miris osjeti se nakon nekoliko uporaba.	Stavili ste previše hrane u vrč ili ste ostavili aparat da predugo miješa.	Obrađujte manje količine i nemojte ostavljati aparat da odjednom radi duže od 30 sekundi.
Aparat je vrlo bučan, osjeća se neugodan miris, vruć je na dodir, pojavljuje se dim itd.	U vrču je previše hrane.	Isključite aparat i smanjite količinu sastojaka.
	Ostavili se aparat da radi predugo bez prekida.	Aparat ne smije miješati duže od 30 sekundi odjednom.
Poklopac vrča curi.	Niste pravilno stavili poklopac na vrč.	Pravilno stavite poklopac na vrč. Pogledajte poglavlje "Korištenje aparata".
	U vrču je previše hrane.	Isključite aparat i smanjite količinu sastojaka.
Na otvoru za punjenje i/ili vrču, situ i poklopcu nalaze se bijele točke.	Na tim dijelovima nakupio se kamenac.	To je normalno. Povremeno uklanjajte kamenac. Pogledajte poglavlje "Čišćenje i održavanje", odjeljak "Uklanjanje kamenca".
Aparat stvara buku prilikom miješanja.	Sito nije pričvršćeno na poklopac vrča.	Provjerite je li sito pričvršćeno na poklopac vrča.

Problem	Mogući uzrok	Rješenje
Voda u spremniku za vodu neobične je boje kada je izlijete iz spremnika za vodu ili kada uđe u vrč tijekom kuhanja na pari, ili voda u spremniku za vodu ima neugodan miris.	U spremnik za vodu su tijekom korištenja ušle čestice s hranom.	Očistite spremnik za vodu prema uputama u poglavlju "Čišćenje i održavanje", odjeljak "Čišćenje spremnika za vodu". Koristite aparat strogo prateći upute. Spremnik za vodu nemojte previše napuniti (najviše 200 ml) i u vrč nemojte stavljati previše hrane (nemojte ga napuniti iznad gornje oznake zelene jedinice s rezačima). Nemojte kuhati na pari iste sastojke više od 20 minuta i nemojte stavljati vodu za kuhanje na pari izravno u vrč. Provjerite i je li ventil pričvršćen na poklopcu.
Iz spremnika za vodu izlazi miris hrane pečene na roštilju ili zagorene hrane	Čestice hrane ušle su u spremnik za vodu i zalijepile se na element za zagrijavanje.	Očistite spremnik za vodu prema uputama u poglavlju "Čišćenje i održavanje", odjeljak "Čišćenje spremnika za vodu". Koristite aparat strogo prateći upute. Spremnik za vodu nemojte previše napuniti (najviše 200 ml) i u vrč nemojte stavljati previše hrane (nemojte ga napuniti iznad gornje oznake zelene jedinice s rezačima). Nemojte kuhati na pari iste sastojke više od 20 minuta i nemojte stavljati vodu za kuhanje na pari izravno u vrč. Provjerite i je li ventil pričvršćen na poklopcu.
U dječjoj hrani ima tamnih mrlja ili je voda u vrču neobične boje.	Čestice hrane ušle su u spremnik za vodu i zalijepile se na element za zagrijavanje. Zbog toga ostaci čestica hrane ulaze u vrč tijekom kuhanja na pari.	Očistite spremnik za vodu prema uputama u poglavlju "Čišćenje i održavanje", odjeljak "Čišćenje spremnika za vodu". Koristite aparat strogo prateći upute. Spremnik za vodu nemojte previše napuniti (najviše 200 ml) i u vrč nemojte stavljati previše hrane (nemojte ga napuniti iznad gornje oznake zelene jedinice s rezačima). Nemojte kuhati na pari iste sastojke više od 20 minuta i nemojte stavljati vodu za kuhanje na pari izravno u vrč. Provjerite i je li ventil pričvršćen na poklopcu.

